

Schäffer

4670 Z - 6680 Z

KOLOVÉ NAKLADAČE

Koncentrovaná síla a vysoký zdvih



SCHÄFFER

Od 15 kW (20 k) do 115 kW (157 k). Již více než 60 let vyvíjíme kloubové nakladače, podle individuálních potřeb uživatelů. A právě spokojenost zákazníků z nás dělá to, čím jsme: jeden z nejschopnějších a nejúspěšnějších dodavatelů zemědělských kloubových nakladačů, kolových nakladačů a teleskopických kloubových nakladačů ve svém oboru. Naši zaměstnanci, každý den vytváří nová řešení na základě potřeb uživatelů. Každý nakladač Schäffer je syntézou dlouhodobých zkušeností a inovativního způsobu myšlení. Naše stroje stanovují standardy pro nejvyšší možnou spolehlivost a dlouhověkost s nízkými provozními náklady po celou dobu jejich životnosti. Mají vysoký výkon a poskytují maximální bezpečnost a pracovní komfort po mnoho let provozu.

DYNAMICKÁ TŘÍDA: DOMINANTNÍ SÍLA A VYSOKÝ ZDVIH

Dynamická třída Z: řada kompaktních, efektivních kolových nakladačů konstruovaných pro náročné úkoly. Standardní Z kinematika s vysokou rypnou silou znamená, že tyto stroje vyhovují nejnáročnějším požadavkům na výkon v zemědělství, stavebnictví a v ostatních oblastech průmyslu. Vyberte si tuto řadu pro její mimořádně výkonnou hydrauliku.

Velmi oblíbená je tato modelová řada nakladačů Schäffer, díky své síle v kombinaci s vynikající hbitostí a kompaktností. Tyto stroje zvyšují produktivitu, šetří Váš čas a náklady. Kolové nakladače stavěné pro efektivní provoz! To jsou „Z“ nakladače Schäffer.



**Nakladače Schäffer
při práci :**
www.schaeffer.de/en/videos

Dynamická třída:



4670 Z 37,4 kW (51 k)
48,6 kW (66 k)



5680 Z 45 kW (61 k)
55 kW (75 k)



6680 Z 55 kW (75 k)



ELEKTRONICKY ŘÍZENÝ POHON POSKYTUJE VÍCE POHODLÍ

SPT (Schäffer Power Transmission) je elektronicky řízený pohon konstrukce Schäffer, který je ve standardní výbavě všech kolových nakladačů. Systém SPT znamená, že se pohon vždy přizpůsobuje aktuálnímu točivému momentu dieslového motoru. Nový motor Kubota disponuje nejvyšším točivým momentem ve své třídě a ve spojení s elektronicky řízeným pohonem SPT je jeho provoz maximálně efektivní. To přináší uživatelům řadu výhod. V první řadě je to redukce provozních nákladů snížením spotřeby paliva. Rozjezdy ve svahu jsou podstatně snadnější díky rozjezdovému asistentu, který pomáhá eliminovat nežádoucí couvnutí stroje. Na přání je možno doplnit ovládání pojezdu potenciometrem, který funguje jako tempomat. Nakladač udržuje stabilní rychlost automaticky a nezávisle na otáčkách motoru, což je obzvláště vhodné pro práci s dávkovačem krmení, rozdrůžovačem slámy, mulčovačem nebo rotačním zametačem. Dále stroj disponuje novými bezpečnostními funkcemi, např. ochranou proti přehřátí motoru, nebo proti překročení max. otáček, takže práce s tímto nakladačem je bezpečná a spolehlivá. SPT je v základní výbavě modelů 4670 Z i 5680 Z.

Výhody - shrnutí :

- vyšší efektivita, nižší spotřeba paliva, nižší provozní náklady
- asistent rozjezdu usnadňující rozjezd proti svahu
- přednastavení parametrů pro rozdílné podmínky pojezdu
- bezpečnostní funkce: ochrana proti přehřátí a překročení maximálních otáček motoru
- potenciometr nastavení otáček - tempomat (opt.): udržuje stabilní rychlost pojezdu automaticky, nezávisle na otáčkách motoru. Tato funkce je obzvláště užitečná při práci s dávkovačem krmení, rozdrůžovačem slámy, mulčovačem nebo s rotačním zametačem.
- větší hbitost a pracovní pohoda



SCHÄFFER 4670 Z

JÍZDNÍ KOMFORT - VYSOKÉ VÝKONY

Kabina modelu 4670 Z poskytuje optimální pohodlí při práci. Rozložení jednotlivých prvků ovládání přispívá k velmi pohodlnému pracovnímu prostředí, takže se řidič necítí unaven ani po dlouhých pracovních dnech. Všechny řídicí a kontrolní prvky a ovladače jsou přehledně rozmístěny a jsou snadno přístupné a ovladatelné z pohodlné sedačky s velkým prostorem pro nohy. Použití velkých prosklených ploch poskytuje perfektní výhled při práci a manévrování. Všechny hydraulické funkce včetně třetího okruhu jsou integrovány do joysticku, není tedy třeba přehmatávat jinak.



lišta spínačů, elektrická zásuvka



multifunkční joystick

HTF: MAXIMÁLNÍ HNACÍ SÍLA I PŘI VYŠŠÍM PŘEVODOVÉM STUPNI



HTF (High Traction Force) je automatický systém regulace pojezdu, takže nakladač disponuje vždy maximální trakční silou i při práci na vyšší převodový stupeň. HTF používá nový axiální hydromotor, který reguluje automaticky své otáčky v závislosti na zátěži pohonu. Toto je užitečné při práci ve svahu, kde není nutné, aby řidič přeřazoval na nižší převodový stupeň.

Výhodu má obsluha také při nájezdu do navršeného materiálu: pokud je potřeba větší trakční sílu, hydromotor se automaticky přizpůsobí bez nutnosti zásahu řidiče. Z toho vyplývá, že většina prací se může efektivně provést i při vyšším převodovém stupni, čímž se zvyšuje jízdní komfort a celá pracovní činnost se tím urychluje. Všechny kolové nakladače Schäffer se Z kinematikou mají systém HTF v základní výbavě.

Výhody - shrnutí :

- velmi vysoká trakční síla
- při jízdě do svahu není potřeba manuálně řadit nižší převodový stupeň
- i při vyšším převodovém stupni je vždy k dispozici maximální trakční síla, např. při nájezdu do navršeného materiálu
- zvýšený jízdní komfort, zrychlení pracovní činnosti

NOVÁ SÍLA VE ČTYŘTUNOVÉ TŘÍDĚ

Nový model 5680 Z je možno volitelně vybavit dieslovými motory Deutz s přeplňováním, a to s výkonem 45 kW (61 k) nebo 55 kW (75 k). Při zachování kompaktních rozměrů, disponuje stroj větší silou než předchozí typ. Obsluha tak pracuje s největší trakční silou a zdvihovým výkonem jaký kdy byl k dispozici u nakladačů Schäffer ve třídě 4 t. Poskytuje maximální pracovní pohodu, bez kompromisu. Pracuje rychle, snadno a přitom levně. Zadní kyvná náprava zajišťuje naprostou stabilitu i v těžkých jízdních podmínkách. V základní výbavě je hydraulický pohon větřáku s tichým provozem..



nová kabina poskytuje více prostoru a dokonalý výhled kolem nakladače.

SCHÄFFER 6680 Z

NOVINKA : NYNÍ S
KABINOU SCV-PLUS



6680 Z : DOKONALÝ KOMPAKTNÍ KOLOVÝ NAKLADAČ

Nakladač je osazen přeplňovaným Diesel motorem Deutz poslední generace s výkonem 55 kW (75 k). Splňuje požadavky normy Stage V na zpracování výfukových plynů použitím diesel oxidačního katalyzátoru a filtru pevných částic. Jelikož jsou všechny komponenty hydrostatického pohonu vzájemně dokonale zkombinovány, je palivo využíváno úsporně a efektivně. V základní výbavě je hydraulický pohon ventilátoru chlazení, který má tichý chod. Volitelně je také k dispozici s funkcí reverzace otáček.

Díky bezúdržbovému kloubovému řízení je nakladač extrémně obratný. Vnitřní poloměr otáčení je pouhých 1.75 m - ideální pro použití v úzkých stájích a halách. U modelu 6680 Z je volitelná výbava max. rychlost 35 km/h která je vhodná pro dlouhé vnitropodnikové přejezdy.

Kabina SCV (Silence/Comfort/View) poskytuje ideální pracovní ergonomii, dostatek prostoru a dokonalý výhled kolem vozidla. Volitelná je také nízká verze kabiny, která umožňuje bezproblémový vjezd i do objektů s nízkou průjezdní výškou.

KOLOVÉ NAKLADAČE SCHÄFFER - TŘÍDA „Z“ : SÍLA V AKCI

Schäffer nakladač 6680 Z kompletuje řadu „Z“. Tyto stroje opět představují kombinaci kompaktních rozměrů s maximálním výkonem a ergonomií. Fakta hovoří jasně sama za sebe: rychle manipuluje se sypkým materiálem, bezpečně přepravuje těžké náklady. Tyto kompaktní kolové nakladače pracují zvláště efektivně na pracovištích s omezeným

prostorem. Z-kinematika poskytuje enormní sílu pro zdvih a vyklápění nákladu. Výkyvná zadní náprava zajišťuje skvělou stabilitu. Nakladače jsou vybaveny kabinou SCV-PLUS, která jen těžko hledá konkurenci v oblasti využití prostoru a snadného ovládání. Obsluha pracuje rychleji a bezpečněji díky dokonalému výhledu kolem stroje.

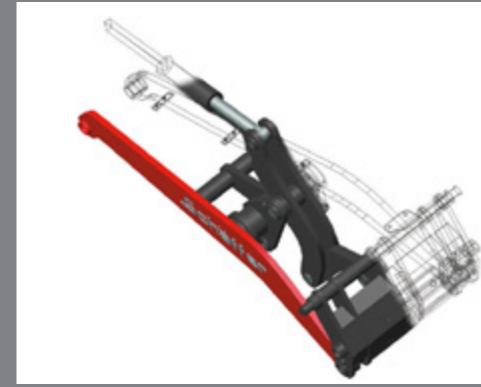

OPTIMALIZOVANÝ VÝLOŽNÍK SE Z-KINEMATIKAU - PROSTĚ SILNÝ

Maximální trhací a zvedací síla - to je znak strojů Schäffer. Naše Z-nakladače mají výložník navržený technologií 3D CAD, který je pak v praxi testován a optimalizován našimi zkušenými inženýry a technikami. Základními parametry jsou výborná viditelnost díky úzkému zavěšení výložníku na stroji a široké připojení nosiče adaptérů, dostatečně robustní pro agregaci jakékoliv příslušenství. Dále přesný paralelogram v každé poloze výložníku. To umožňuje uživatelům plnění i nejnáročnějších úkolů. Zde je zúročeno více než 60 let zkušeností.

SCHÄFFER 6680 Z: SOUHRN VÝHOD



**NOVINKA: NYNÍ S
KABINOU SCV-PLUS**

SCV-PLUS kabina : splňuje ROPS a FOPS, velice prostorná , stanovuje nový standard v oblasti ergonomie a výhledu. Volitelně také v nízkém provedení

4-válcový motor Deutz Turbo Diesel
hospodárný, výkonný a tichý

nápravy provedení HD: v základu s planetovým koncovým převodem a samosvorným diferenciacím. Nejvyšší trakční síla díky optimálnímu nastavení kombinace nápravy, hydrostatu a diesellového motoru. Výkyvná zadní náprava zlepšuje stabilitu o 30%

nízko umístěný čep výložníku - výborný výhled na adaptér

Z-kinematika - vysoká trhací síla

geometrie výložníku navržená systémem CAD: optimální síla zdvihu a dosah; přesný paralelogram

univerzální využití stroje díky široké nabídce adaptérů a dalšího příslušenství

extrémně robustní bezúdržbový kloub řízení

mohutný nosič adaptérů - rychlé a bezpečné připojení nářadí; hydraulické zajištění

NOVÁ KABINA SCV-PLUS



ERGONOMIE A POHODLÍ NA NEJVYŠŠÍ ÚROVNI

Model 6680Z je vybaven novou kabinou SCV-Plus. Úhledná a přehledně uspořádaná přístrojová deska, ergonomie ovládacích prvků a nově barevně sladěné přepínače dávají již na první pohled najevo, že se jedná o prvotřídní kvalitu. SCV symbolizuje klid, pohodlí, výhled. Vývoj kabiny SCV-Plus posunul tyto pojmy ještě o stupeň výš. Ovládací prvky jsou upořádány dle nejnovějších poznatků ergonomiky. Joystick se drží pohodlněji a přidané funkce urychlují vaši práci. Velká prosklená plocha poskytuje dokonalý výhled kolem stroje.

Spínací skříňka zapalování, spolu ovládáním klimatizace a topení je umístěna na novém panelu vpravo vedle joysticku. Navíc, výstupy vzduchu s větším průměrem a výklopné boční prosklené panely zajišťují perfektní přívod čerstvého vzduchu. Nová kabina SCV-Plus poskytuje obsluhu zcela nový pocit ergonomiky a pohodlí - ideální prostředí i pro dlouhé pracovní dny.



NOVÁ SCV-PLUS KABINA V DETAILU



nový joystick ovládá ještě více funkcí



nový panel: spínací skříňka zapalování, snadno dostupné ovládání topení a klimatizace (opt)



12 V zásuvka pro dobíjení mobilních přístrojů/
3-kolíková zásuvka



výklopná boční okna s aretací



nové, větší výstupy vzduchu - intenzivní cirkulace /optimalizované uspořádání přepínačů

	4670 Z	5680 Z	6680 Z
Motor	4válcový dieselový motor Kubota V2403-CR(-T), 37,4 kW (51 k) / 48,6 kW (66 k)	4válcový dieselový motor Deutz TD 2.9, 45 kW (61 k) / 55 kW (75 k)	4válcový dieselový motor Deutz TCD 2.9, 55 kW (75 k)
Úprava výfukových plynů / emisní třída	DOP, DPF / Stage V		
Hydraulika pohonu	hydrostat-automotive, HTF		
Pneumatiky	11.5/80 - 15.3 AS Option I 15.0/55-17 Option II 425/55-17	15.5/60 - 18 AT-621 Option I 12.5/80-18 Option II 500/45-20	400/70-20 AS Option I 12.5/80-18 Option II 550/45-22.5
Provozní brzdový systém	Kombinovaná hydrostatická a lamelová brzda		
Parkovací brzda	Lamelová brzda v olejové lázni		
Pracovní hydraulika Výkon/tlak	Výkon : 75 l/min Provoz.tlak : 200 - 210 bar	Výkon : od 64 l/min Provoz.tlak : 200 - 210 bar	Výkon : od 74 l/min Provoz.tlak : 200 - 210 bar
Řízení	Plně hydraulické kloubové-kyvné	Plně hydraulické kloubové	
Provozní hmotnost	Ochranný rám : 3.400 kg Kabina : 3.520 kg	Ochranný rám : 4.240 kg Kabina : 4.390 kg	Kabina : 5.300 kg
Síla hydrauliky	2.400 kg	2.800 kg	3.300 kg
Nosnost - stroj rovně ^{*1} paletizační vidle lopata	1.823 - 2.149 kg 2.120 - 2.428 kg	2.363 - 2.518 kg 2.901 - 3.098 kg	3.325 - 3.677 kg 3.751 - 3.918 kg
Nosnost - max. zalomení ^{*1} paletizační vidle lopata	1.700 kg 1.950 kg	2.000 kg 2.250 kg	2.625 kg 3.020 kg
Nápravy	Orig-Schäffer, 6-děrový disk; Pohon s planetovými koly; Diferenciál s automaticky řízeným prokluzem kola	HD nápravy, 8-děrový disk; Pohon s planetovými koly; Diferenciál s automaticky řízeným prokluzem kola; Výkyvná zadní náprava	HD nápravy, 8-děrový disk; Pohon s planetovými koly; Diferenciál s automaticky řízeným prokluzem kola; Výkyvná zadní náprava
Rychlost	0 - 20 km/h 2 rychlosti řaditelné pod zatížením, varianta : 0 - 28 km/h	0 - 20 km/h 2 rychlosti řaditelné pod zatížením, varianta : 0 - 30 km/h	0 - 20 km/h 2 rychlosti řaditelné pod zatížením, varianta : 0 - 35 km/h
Elektrický systém	Provozní napětí : 12 V		
Provozní náplně	Palivo : 90 l Hydraulický olej. 60 l	Palivo : 82 l Hydraulický olej. 81 l	Palivo : 105 l Hydraulický olej. 95 l
Hladina akustického tlaku LpA	85 dB (A)	81 dB(A)	70 dB(A)
Hladina akustického výkonu Garantovaná LwA Odpovídající hodnota LwA	101 dB (A) 100 dB (A)	101 db(A) 101 db(A)	101 db(A) 101 db(A)
Vibrace ruky ^{*2}	<2,5 m/s ²		
Celková vibrace těla ^{*2}	<0,5 m/s ²		
HTF	X	X	X
SPT	X	X	-

^{*1} dle ISO 8313 ^{*2} dle ISO 8041 X = v základu

Rozměry pneumatik a dodatečné vybavy mohou změnit provozní hmotnost, zátěž na převrácení a užitečnou nosnost.

		4670 Z	5680 Z	6680 Z
A	Rozvor náprav [mm]	2.000	1.960	2.195
B	Délka podvozku [mm]	4.080	4.420	4.725
C	Celková délka se základní lopatou [mm]	4.760	5.120	5.450
D	Zahloubení [mm]	120	120	120
E	Dosah [mm]	4.060	4.070	4.120
F	Výška v čepu nosiče nářadí při max. zdvihu [mm]	3.260	3.400	3.450
G	Max. nakládací výška s paletizačními vidlemi [mm]	3.050	3.175	3.225
H	Max. výšpná výška [mm]	2.500	2.700	2.700
I	Výška uložení výložníku [mm]	1.570	1.640	1.690
J	Dosah lopaty před stroj při max. zdvihu a úhlu vyklopení [mm]	640	925	925
K	Výška sedačky [mm]	1.270	1.290	1.420
L	Výška ochran. rámu [mm] Výška kabiny [mm]	2.270 2.270	od 2.380 2.580 / od 2.380*	- 2.630 / od 2.460*
N	Celková šířka [mm]	1.420 - 1.730	1.720 - 1.820	1.800 - 2.050
O	Vnitřní rádius otáčení [mm]	1.450	1.580	1.750
P	Vnější rádius otáčení [mm]	2.680	3.190	3.320
Q	Vnější rádius otáčení se std. lopatou [mm]	3.010	3.750	3.850

* Na přání : velká výška zdvihu

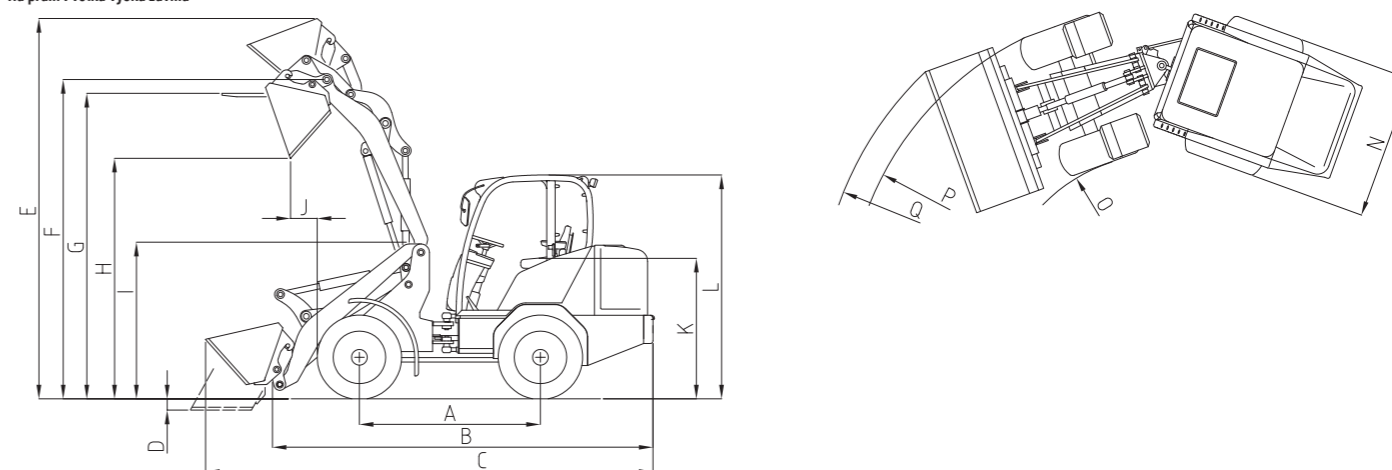

Všechny technické specifikace v této brožuře odpovídají seriovým typům a popisují jejich standardní funkce. Komponenty jejich vybavy a jejich funkce, tak jako i příslušenství, odpovídají jednotlivým typům a jejich volitelným prvkům a také konkrétním požadavkům na trzích jednotlivých států i specifickým požadavkům (maximální hodnoty pro zátěž při převrácení a užitečné zatížení může být dosaženo pouze s dodatečným vyvážením). Fotografie mohou obsahovat příslušenství nebo jeho komponenty, které nejsou uvedeny nebo nemohou být obsaženy v základní výbavě. Popisy, rozměry, fotografie, váhové specifikace a technická data odpovídají stavu techniky v době tisku a nejsou závazná. Vyhrazujeme si právo na změny v oblasti konstrukce, vybavení, vzhledu a technologie bez předchozího upozornění z důvodu stálého vývoje našich výrobků. V případě pochybností ohledně výkonu nebo režimu provozu našich výrobků kvůli speciálním okolnostem, doporučujeme provedení testovacích postupů pro práci při daných kontrolních podmínkách. Nemůžeme vyloučit odchylky od vyobrazení nebo rozměrů, výpočtové chyby, chyby tisku a nekompletnost prospektů i přes naši maximální péči. Proto neneseme odpovědnost za správnost a kompletnost specifikací v tomto prospektu. Garantujeme řádnou funkci našich výrobků v rámci rozsahu našich obchodních všeobecných podmínek. Žádné záruky jdoucí za jejich hranice nejsou poskytovány. Jakákoli odpovědnost mimo nastavené obecné podmínky je vyloučena.



made by **SCHÄFFER**

Schäffer nabízí více než 30 různých modelů, každý přizpůsoben právě vašim potřebám. Rozsah provozních činností našich nakladačů je universální: ať už v zemědělství nebo stavebnictví, v zahradnictví či údržbě krajiny, průmyslové nebo obchodní využití, ve stájích nebo ve skladech - Schäffer je vždy nejlepší volba.

Způsob, jakým jsou nakladače Schäffer vyvíjeny, je unikátní. Vkládáme do nich více než 60 let zkušeností a konečný zákazník je u nás vždy na prvním místě. Naši snahou je učinit Vaši práci bezpečnější, pohodlnější a produktivnější. Proto v našem výrobním závodě v Erwitte v Německu využíváme nejnovější poznatky z vývoje a nejmodernější výrobní technologie. Jsou to především naši zaměstnanci v čele s vývojovým týmem, kteří neustále navrhuji nová řešení v úzké spolupráci s našimi konečnými zákazníky. Dlouhá léta práce, společně s mimořádnou vytrvalostí a odborností, formují základ našeho celosvětového úspěchu.

Značka Schäffer neznamena jenom jedinečnou kvalitu výrobků. Znamená také bezpečnost a optimální servisní zajištění, které garantujeme nejen v Německu, ale i v Evropě a po celém světě.

Nákup nakladače Schäffer je začátkem dlouhodobé vzájemné spolupráce. Váš stroj zůstává 100% Schäffer, pouze pokud používáte originální náhradní díly. Jedině tak budete mít potřebnou garanci spolehlivosti a bezpečnosti, kterou očekáváte. Naším zákazníkům i našim servisním partnerům poskytujeme nepřetržitou službu po celý rok.



VÁŠ DEALER:

Schäffer

Schäffer Maschinenfabrik GmbH

Auf den Thränen
D-59597 Erwitte

fon +49 (0)2943 9709-0
fax +49 (0)2943 9709-50

info@schaeffer.de



WWW.SCHAEFFER.DE